

# Libretto tagliandi

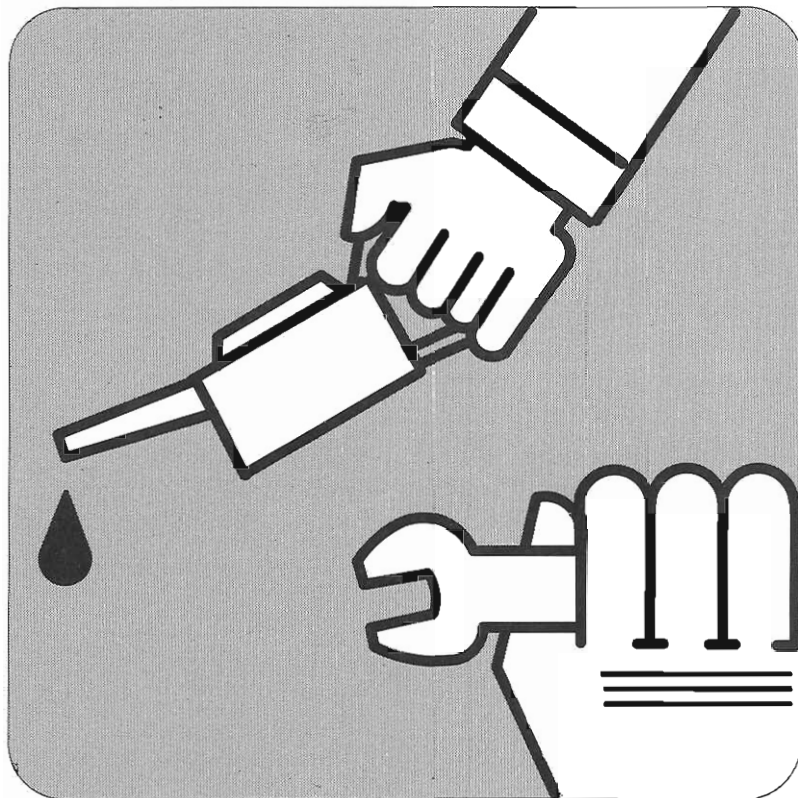

**Modelli K**  
**Modelli boxer**

## **Gentile motociclista, caro utente**

Questa motocicletta è il prodotto di un processo innovativo di idee e di fatti. Una componistica tradizionale ed una tecnica moderna d'avanguardia sono realizzate in modo ottimale in un complesso efficiente. Per la propria sicurezza ed il mantenimento del valore nel tempo di questa motocicletta sono pertanto fissati intervalli periodici di manutenzione. I lavori di manutenzione si suddividono in Servizio di manutenzione, Ispezione e Servizio Annuale.

La prima Ispezione avviene a 1.000 km.

I **modelli K** devono essere sottoposti alla Servizio di manutenzione da parte dell'officina dopo i primi 10.000 km e dopo ogni 20.000 km. Dopo i 20.000 km e successivi 20.000 km è prevista un'Ispezione.

I **modelli Boxer** devono essere sottoposti alla Servizio di manutenzione da parte dell'officina dopo i primi 7.500 km e dopo ogni 15.000 km. Dopo i 15.000 km e successivi 15.000 km è prevista un'Ispezione.

Alcuni lavori di manutenzione non dipendo solamente dal chilometraggio, ma anche dal tempo e devono essere effettuati almeno una volta all' (ad es. cambio liquido freni). Se tali lavori non possono essere effettuati nell'ambito della Servizio di manutenzione o di un'Ispezione è necessario un Servizio Annuale.

Fate in modo che i lavori di manutenzione vengano svolti a Servizio di manutenzione di personale allo scopo istruito e specializzato presso il Vostro Servizio Assistenza BMW e fateli annotare nel Libretto di Servizio.

**Rispettate assolutamente questi intervalli! Solo così potrete avvalervi di eventuali pretese di Garanzia di cui potreste aver bisogno.**

Ogni Servizio Assistenza della BMW Motorrad ha dei fissi prezzi d'orientamento, che sono stati definiti in base a unità di lavoro e tariffe orarie. Lubrificanti, carburanti, filtri, guarnizioni, ecc. vengono fattura a parte.

In caso di informazioni rivolgersi al proprio Servizio Assistenza BMW Motorrad, che è volentieri a disposizione.

**BMW Motorrad GmbH + Co.**

**Dati del veicolo**

Nome \_\_\_\_\_

No. del veicolo \_\_\_\_\_

Immatricolati il \_\_\_\_\_

Targa \_\_\_\_\_

\_\_\_\_\_  
Indirizzo del Concessionario con telefono (timbro)

Ristampa, anche parziale, solo con autorizzazione scritta della BMW  
Motorrad GmbH + Co.,  
Servizio Assistenza.

Printed in Western Germany

© 1992 BMW Motorrad GmbH + Co.

**Controllo gratuito alla consegna**

Controllo gratuito preconsegna regolarmente eseguito in  
base alle norme della Fabbrica.

Chilometraggio \_\_\_\_\_

\_\_\_\_\_  
Data, timbro, firma**Tagliando/1000 km**

regolarmente eseguito in base alle norme della Fabbrica.

Chilometraggio \_\_\_\_\_

\_\_\_\_\_  
Data, timbro, firma

---

	<b>Indice</b>	<b>Pagina</b>
	<b>Modelli K</b>	<b>5...10</b>
	<b>Modelli boxer</b>	<b>11...16</b>
<b>Ulteriori offerte di Servizio BMW</b>		<b>17...20</b>



# Modelli K

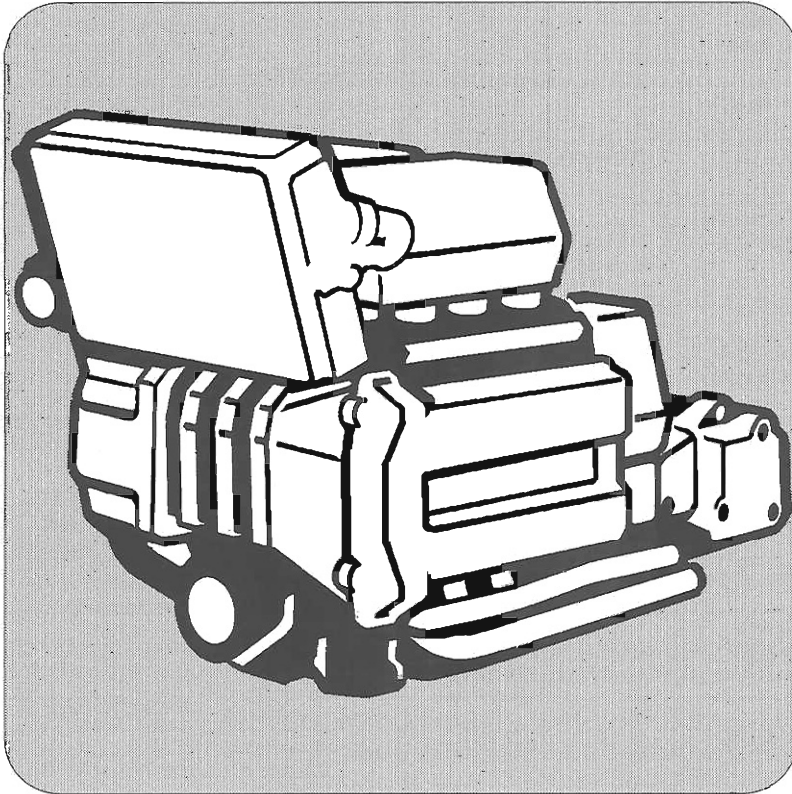

## **Piano di manutenzione**

- Tagliando 1000 km
- Servizio di manutenzione
- Ispezione
- Servizio Annuale

## **Conferme**

- Servizio di manutenzione
- Ispezione
- Servizio Annuale

Piano di manutenzione		Tagliando 1000 km	Servizio di Manutenzione	Ispezione BMW	Servizio Annuale
1	Sostituzione a caldo olio motore, sostituzione cartuccia filtro olio	X	X	X	X
2	Sostituzione olio nel cambio, nella trazione posteriore e nella forcella telescopica; pulizia trasduttore induttivo sulla trazione posteriore.	X		X	X
	Lubrificazione raccordo filettato cavetto frizione in alto/in basso, alloggiamento cavalletto ribaltabile e laterale		X	X	
3	Sostituzione filtro aria aspirata			X	
4	Sostituzione filtro carburante			X	
	Controllo tenuta punti di collegamento tubi flessibili dell'impianto d'alimentazione e di raffreddamento, eventuale riserraggio fascette stringitubo; controllo livello e concentrazione del refrigerante, eventuale rabbocco	X		X	
7	<b>Sostituzione del refrigerante almeno ogni due anni</b>				X
	Controllo tenuta, danno e corretta posizione dei raccordi e delle tubazioni dell'impianto frenante; controllo del livello liquido freni anteriori/posteriori, eventuale rabbocco	X		X	
7	<b>Sostituzione del liquido freni almeno ogni anno</b>				X
7	Controllo usura delle guarnizioni e dei dischi freni, eventuale sostituzione		X (solo ABS)	X	
7	Controllo funzionamento/tenuta delle pinze freni, eventuale riparazione/sostituzione			X	
8	Controllo distanza sensori anteriori/posteriori, eventuale registrazione	X	X	X	
8	Controllo sensore/camma datore di impulsi, eventuale pulizia		X	X	
	Controllare la commutazione del cavalletto laterale elettrico (squadra)	X	X	X	
	Controllo gioco frizione, eventuale registrazione	X		X	
	Controllo giochi cavetti del comando acceleratore), eventuale registrazione	X		X	
	Sostituzione candele			X	
	Leggere memoria difetti		X	X	

Piano di manutenzione		Tagliando 1000 km	Servizio di Manutenzione	Ispezione BMW	Servizio Annuale
6	Controllo gioco valvole, eventuale registrazione	X		X	
7	Controllo gioco cuscinetti del manubrio, eventuale registrazione			X	
7	Controllo giochi cuscinetti bracci oscillanti sul telaio e sul punto di flessione (Paralever); eventuale registrazione			X	
5	Controllo livello dell'acido della batteria, eventuale rabbocco con acqua distillata;			X	X
7	eventuale pulizia ed ingrassaggio poli della batteria			X	X
	Riserraggio dati e viti: motore e gambio al telaio, fissaggio montane molleggiato, cavalletto ribaltibile/cavalletto laterale al telaio di supporto, bulloni ruota posteriore	X		X	
	Spruzzare la tiranteria di guida per parabrezza regolabile con spray al silicone. (K 1100 LT, K 75 RT)			X	X
	Controllo finale con controllo della sicurezza della motocicletta: condizioni dei pneumatici e delle ruote, pressione di gonfiaggio dei pneumatici, impianto d'illuminazione e di segnalazione, spie, frizione, passaggio marce, freno a mano e freno a pedale, manubrio, strumenti; controllo regime del minimo e valore di CO, eventuale regolazione	X	X	X	X
<p><b>Raccomandazione:</b> in caso di condizioni d'impiego gravose, reingrassare la manopola dell'acceleratore e i cuscinetti del manubrio non oltre dopo 30000 km</p> <ol style="list-style-type: none"> <li>1 almeno ogni 6 mesi, in caso d'uso esclusivamente su brevi tragitti od a temperature esterne inferiori a 0° C ogni 3 mesi, almeno ogni 3000 km</li> <li>2 almeno ogni anno</li> <li>3 in caso di forte sporco e polvere, sostituire il filtro aria aspirata ogni 7500 km, o più frequentemente</li> <li>4 in caso di pioggia ogni 30000 km, in caso di carburante insoddisfacente ogni 15000 km</li> <li>5 almeno ogni 3 mesi</li> <li>6 per motori con tecnica a 4 valvole effettuare il controllo ogni 30000 km, eventualmente registrare ogni 60000 km controllare la guarnizione dei pattini tendicatena di tutti i modelli K</li> <li>7 contro fatturazione a parte</li> <li>8 solo per motociclette con ABS</li> </ol>					



**Servizio di  
manutenzione  
10 000 km**

regolarmente eseguito

Chilometraggio

\_\_\_\_\_  
Data, timbro, firma**Servizio di  
manutenzione  
30 000 km**

regolarmente eseguito

Chilometraggio

\_\_\_\_\_  
Data, timbro, firma**Servizio di  
manutenzione  
50 000 km**

regolarmente eseguito

Chilometraggio

\_\_\_\_\_  
Data, timbro, firma**Servizio di  
manutenzione  
70 000 km**

regolarmente eseguito

Chilometraggio

\_\_\_\_\_  
Data, timbro, firma**Ispezione BMW  
20 000 km**

regolarmente eseguita

Chilometraggio

\_\_\_\_\_  
Data, timbro, firma**Ispezione BMW  
40 000 km**

regolarmente eseguita

Chilometraggio

\_\_\_\_\_  
Data, timbro, firma**Ispezione BMW  
60 000 km**

regolarmente eseguita

Chilometraggio

\_\_\_\_\_  
Data, timbro, firma**Ispezione BMW  
80 000 km**

regolarmente eseguita

Chilometraggio

\_\_\_\_\_  
Data, timbro, firma

**Servizio di manutenzione  
90 000 km**

regolarmente eseguito

Chilometraggio

\_\_\_\_\_

\_\_\_\_\_  
Data, timbro, firma

**Servizio di manutenzione  
110 000 km**

regolarmente eseguito

Chilometraggio

\_\_\_\_\_

\_\_\_\_\_  
Data, timbro, firma

**Servizio di manutenzione  
130 000 km**

regolarmente eseguito

Chilometraggio

\_\_\_\_\_

\_\_\_\_\_  
Data, timbro, firma

**Servizio di manutenzione  
150 000 km**

regolarmente eseguito

Chilometraggio

\_\_\_\_\_

\_\_\_\_\_  
Data, timbro, firma

**Ispezione BMW  
100 000 km**

regolarmente eseguita

Chilometraggio

\_\_\_\_\_

\_\_\_\_\_  
Data, timbro, firma

**Ispezione BMW  
120 000 km**

regolarmente eseguita

Chilometraggio

\_\_\_\_\_

\_\_\_\_\_  
Data, timbro, firma

**Ispezione BMW  
140 000 km**

regolarmente eseguita

Chilometraggio

\_\_\_\_\_

\_\_\_\_\_  
Data, timbro, firma

**Ispezione BMW  
160 000 km**

regolarmente eseguita

Chilometraggio

\_\_\_\_\_

\_\_\_\_\_  
Data, timbro, firma

**Servizio Annuale**

regolarmente eseguito

Liquido freni nuovo

sí  no 

Refrigerante nuovo

sí  no 

Data, timbro, firma

**Servizio Annuale**

regolarmente eseguito

Liquido freni nuovo

sí  no 

Refrigerante nuovo

sí  no 

Data, timbro, firma

**Servizio Annuale**

regolarmente eseguito

Liquido freni nuovo

sí  no 

Refrigerante nuovo

sí  no 

Data, timbro, firma

**Servizio Annuale**

regolarmente eseguito

Liquido freni nuovo

sí  no 

Refrigerante nuovo

sí  no 

Data, timbro, firma

**Servizio Annuale**

regolarmente eseguito

Liquido freni nuovo

sí  no 

Refrigerante nuovo

sí  no 

Data, timbro, firma

**Servizio Annuale**

regolarmente eseguito

Liquido freni nuovo

sí  no 

Refrigerante nuovo

sí  no 

Data, timbro, firma

**Servizio Annuale**

regolarmente eseguito

Liquido freni nuovo

sí  no 

Refrigerante nuovo

sí  no 

Data, timbro, firma

**Servizio Annuale**

regolarmente eseguito

Liquido freni nuovo

sí  no 

Refrigerante nuovo

sí  no 

Data, timbro, firma

# Modelli boxer

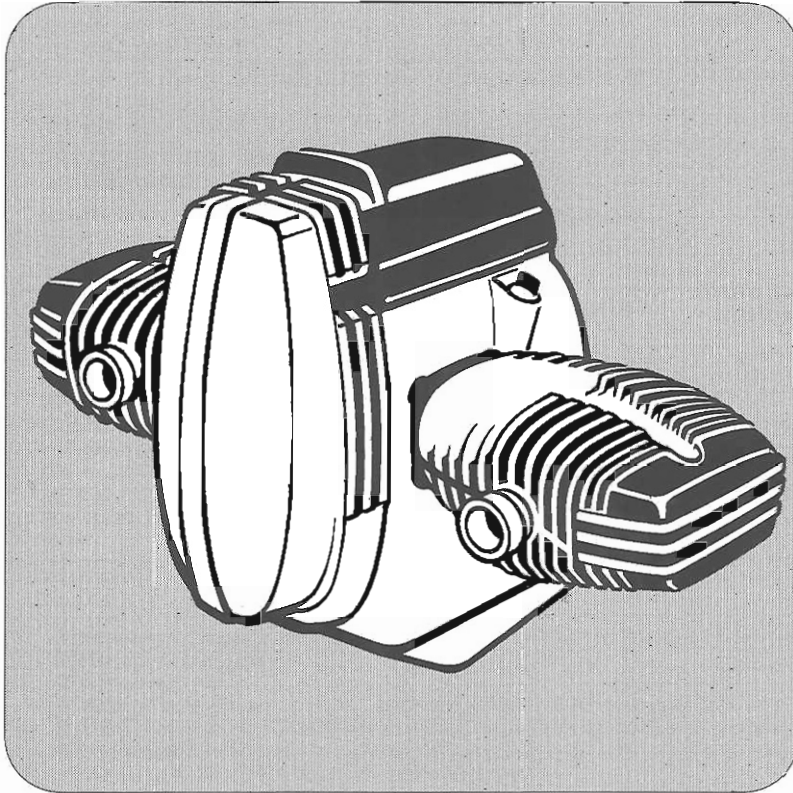

## **Piano di manutenzione**

- Tagliando 1000 km
- Servizio di manutenzione
- Ispezione
- Servizio Annuale

## **Conferme**

- Servizio di manutenzione
- Ispezione
- Servizio Annuale

Piano di manutenzione		Tagliando 1000 km	Servizio di Manutenzione	Ispezione BMW	Servizio Annuale
1	Sostituzione a caldo olio motore, sostituzione cartuccia filtro olio	X	X	X	X
2	Sostituzione olio nel cambio, nella trazione posteriore e nella forcella telescopica;	X		X	X
	Lubrificazione raccordo filettato cavetto frizione in alto/in basso, alloggiamento cavalletto laterale		X	X	
3	Sostituzione filtro aria aspirata			X	
	Pulizia vaschette carburatori		X	X	
4	Pulizia rubinetti del carburante			X	
7	Controllo cuscinetti ruota anteriore/posteriore; eventuale sostituzione			X	
	Controllo tenuta, danno e corretta posizione dei raccordi e delle tubazioni dell'impianto frenante; controllo del livello liquido freni anteriori/posteriori, eventuale rabbocco	X		X	
7	<b>Sostituzione del liquido freni almeno ogni anno</b>				X
7	Controllo usura delle guarnizioni e dei dischi freni, eventuale sostituzione			X	
7	Controllo funzionamento/tenuta delle pinze freni, eventuale riparazione/sostituzione			X	
7	Controllo usura ganasce freno posteriore; eventuale sostituzione			X	
7	Controllo corsa a vuoto del freno posteriore; eventuale registrazione			X	
	Riserraggio dadi testata cilindri.	X			
	Sincronizzazione carburatori, registrazione cavetti	X	X	X	
	Controllo gioco frizione, eventuale registrazione	X		X	
	Registrazione gioco valvole	X	X	X	
	Controllo candele—distanza degli elettrodi		X		
	Sostituzione candele			X	

Piano di manutenzione		Tagliando 1000 km	Servizio di Manutenzione	Ispezione BMW	Servizio Annuale
	Registrazione punto d'accensione	X		X	
7	Controllo gioco cuscinetti del manubrio, eventuale registrazione			X	
7	Registrazione giochi cuscinetti del braccio oscillante al telaio e al punto d'imbeccheggio eventuale registrazione			X	
7	Controllo gioco assiale bilancieri, eventuale registrazione			X	
5	Controllo livello dell'acido della batteria, eventuale rabbocco con acqua distillata;			X	X
7	eventuale pulizia ed ingrassaggio poli della batteria			X	X
	Riserraggio dadi e viti: fissaggio motore, fissaggio montante molleg- giato, cavalletto ribaltabile	X		X	
	Riserraggio bulloni ruota posteriore	X	X	X	X
	Controllo finale con controllo della sicurezza della motocicletta: con- dizioni dei pneumatici, dei cerchi e dei raggi, pressione di gonfiaggio dei pneumatici, impianto d'illuminazione e di segnalazione, spie, frizione, passaggio marce, freno a mano e freno a pedale, manubrio, strumenti; controllo regime del minimo, eventuale regolazione, controllo sporco della protezione antisdrucchiolo motore	X	X	X	X
<p><b>Raccomandazione:</b> in caso di condizioni d'impiego gravose, reingrassare la manopola dell'acceleratore e i cuscinetti del manubrio non oltre dopo 30000 km</p> <p>1 almeno ogni 6 mesi, in caso d'uso esclusivamente su brevi tragitti od a temperature esterne inferiori a 0° C ogni 3 mesi, almeno ogni 3000 km</p> <p>2 almeno ogni anno</p> <p>3 in caso di forte sporco e polvere, sostituire il filtro aria aspirata ogni 7500 km, o più frequentemente</p> <p>4 in caso di pioggia ogni 30000 km, in caso di carburante insoddisfacente ogni 15000 km</p> <p>5 almeno ogni 3 mesi</p> <p>6 controllo ogni 30000 km, eventualmente registrare</p> <p>7 contro fatturazione a parte</p>					

**Servizio di  
manutenzione  
7 500 km**

regolarmente eseguito

Chilometraggio  
  
\_\_\_\_\_

Data, timbro, firma

**Servizio di  
manutenzione  
22 500 km**

regolarmente eseguito

Chilometraggio  
  
\_\_\_\_\_

Data, timbro, firma

**Servizio di  
manutenzione  
37 500 km**

regolarmente eseguito

Chilometraggio  
  
\_\_\_\_\_

Data, timbro, firma

**Servizio di  
manutenzione  
52 500 km**

regolarmente eseguito

Chilometraggio  
  
\_\_\_\_\_

Data, timbro, firma

**Ispezione BMW  
15 000 km**

regolarmente eseguita

Chilometraggio  
  
\_\_\_\_\_

Data, timbro, firma

**Ispezione BMW  
30 000 km**

regolarmente eseguita

Chilometraggio  
  
\_\_\_\_\_

Data, timbro, firma

**Ispezione BMW  
45 000 km**

regolarmente eseguita

Chilometraggio  
  
\_\_\_\_\_

Data, timbro, firma

**Ispezione BMW  
60 000 km**

regolarmente eseguita

Chilometraggio  
  
\_\_\_\_\_

Data, timbro, firma

**Servizio di  
manutenzione  
67 500 km**

regolarmente eseguito

Chilometraggio

\_\_\_\_\_

\_\_\_\_\_  
Data, timbro, firma

**Servizio di  
manutenzione  
82 500 km**

regolarmente eseguito

Chilometraggio

\_\_\_\_\_

\_\_\_\_\_  
Data, timbro, firma

**Servizio di  
manutenzione  
97 500 km**

regolarmente eseguito

Chilometraggio

\_\_\_\_\_

\_\_\_\_\_  
Data, timbro, firma

**Servizio di  
manutenzione  
112 500 km**

regolarmente eseguito

Chilometraggio

\_\_\_\_\_

\_\_\_\_\_  
Data, timbro, firma

**Ispezione BMW  
75 000 km**

regolarmente eseguita

Chilometraggio

\_\_\_\_\_

\_\_\_\_\_  
Data, timbro, firma

**Ispezione BMW  
90 000 km**

regolarmente eseguita

Chilometraggio

\_\_\_\_\_

\_\_\_\_\_  
Data, timbro, firma

**Ispezione BMW  
105 000 km**

regolarmente eseguita

Chilometraggio

\_\_\_\_\_

\_\_\_\_\_  
Data, timbro, firma

**Ispezione BMW  
120 000 km**

regolarmente eseguita

Chilometraggio

\_\_\_\_\_

\_\_\_\_\_  
Data, timbro, firma



**Servizio Annuale**

regolarmente eseguito

Liquido freni nuovo

sí  no 

Data, timbro, firma

**Servizio Annuale**

regolarmente eseguito

Liquido freni nuovo

sí  no 

Data, timbro, firma

**Servizio Annuale**

regolarmente eseguito

Liquido freni nuovo

sí  no 

Data, timbro, firma

**Servizio Annuale**

regolarmente eseguito

Liquido freni nuovo

sí  no 

Data, timbro, firma

**Servizio Annuale**

regolarmente eseguito

Liquido freni nuovo

sí  no 

Data, timbro, firma

**Servizio Annuale**

regolarmente eseguito

Liquido freni nuovo

sí  no 

Data, timbro, firma

**Servizio Annuale**

regolarmente eseguito

Liquido freni nuovo

sí  no 

Data, timbro, firma

**Servizio Annuale**

regolarmente eseguito

Liquido freni nuovo

sí  no 

Data, timbro, firma

## Ulteriori offerte di servizio BMW

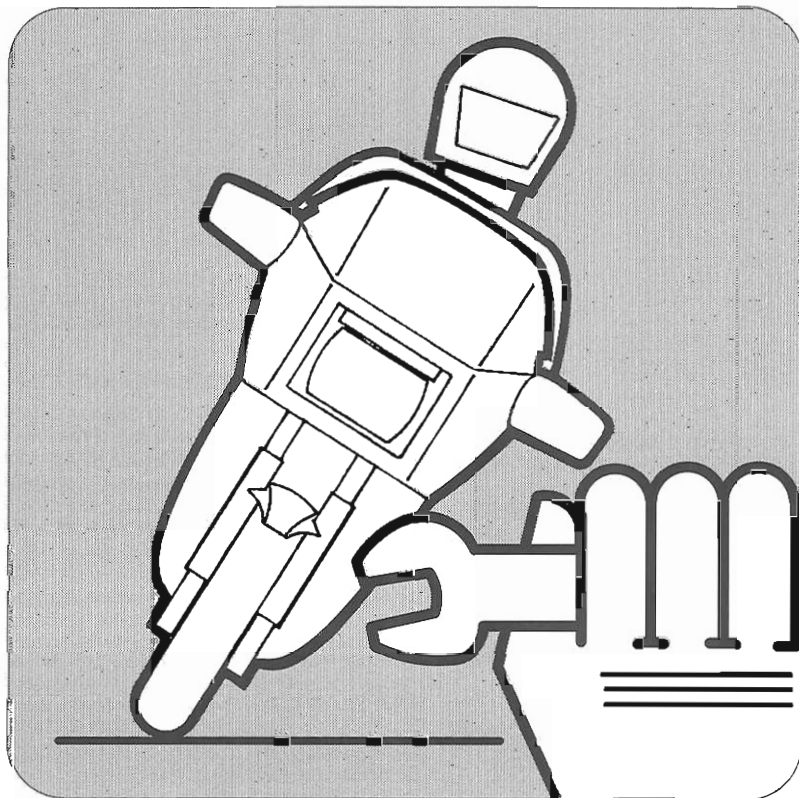

- Servizio invernale della motocicletta
- Servizio di cortesia BMW

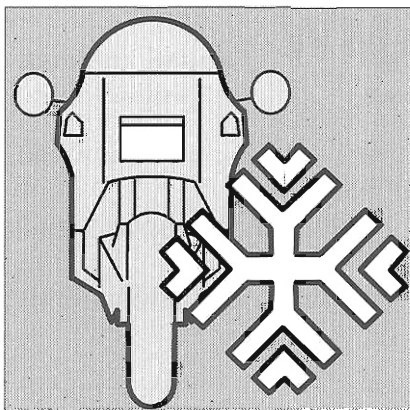

## Servizio invernale della motociclette

Servizio invernale della motocicletta

Il Servizio Assistenza BMW Motorrad ha sviluppato un ampio programma di servizio per i mesi invernali/il tempo d'inattività della motocicletta. Questi ulteriori servizi vanno al di là dei normali lavori di manutenzione e di cura ed offrono in tal modo la possibilità di preparare in maniera ottimale la propria motocicletta per la nuova stagione. Consulenza personale, prezzi interessanti e la nota qualità dell'assistenza garantiscono uno star semplice e comodo nella nuova stagione motociclistica.

Sfruttare questa occasione. Interpellare il proprio Servizio Assistenza BMW Motorrad, che redigerà volentieri un'offerta contenente entità e prezzi dei servizi. Specificatamente per la propria motocicletta.

### Servizi

- ⇒ Ritiro/riconsegna delle motociclette.
  - ⇒ Disdetta/denuncia della motocicletta.
  - ⇒ Pulizia della motocicletta.
  - ⇒ Trattamento protettivo di parti verniciate e cromate.
  - ⇒ Messa a punto della motocicletta,
  - ⇒ Smontaggio/rimontaggio della batteria.
  - ⇒ Manutenzione della batteria.
  - ⇒ Sostituzione o riparazione di particolari danneggiati o difettosi.
- ⇒ Montaggio di accessori.
  - ⇒ Smontaggio/montaggio di pneumatici.
  - ⇒ Presentazione della motocicletta al collaudo presso l'Ispettorato e tanti altri servizi.



### Servizio di cortesia BMW

Per il servizio d'emergenza, la BMW offre nell'ambito del suo programma assistenza un servizio telefonico continuo.

Ci si può mettere in contatto con il centralino dall'intero territorio tedesco a tariffa urbana. Il centralino è in servizio giornalmente per 24 ore. Personale qualificato è in grado di offrire aiuto immediato.

Piccole panne potranno essere eliminate da se stessi. In caso di maggiori inconvenienti, il centralino segnala l'officina specializzata più vicina. Personale di servizio appositamente addestrato provvede, anche nei giorni domenicali e festivi dalle ore 7.00 alle ore 22.00, a riparare rapidamente il danno.

Per un'esatta diagnosi, il servizio di cortesia ha bisogno dei dati attuali della motocicletta. Avere pertanto a portata di mano il libretto di circolazione.

### Avvertenza

**Per motivi di legge, il servizio di cortesia BMW può offrire solo prestazioni attinenti al "ripristino delle condizioni di marcia". Lavori di manutenzione, grandi lavori di riparazione o riparazioni dovute ad usura non possono essere effettuati.**

### Panne all'estero:

i punti di servizio nei Paesi europei ed extra-europei sono riportati nell'apposita guida BMW. Tale guida viene aggiornata ogni anno e ripubblicata. Richiedere l'ultima edizione presso il proprio Servizio Assistenza BMW Motorrad.



**Questo libretto USO e MANUTENZIONE è stato realizzato con cellulosa ecologica ed è esente da cloro al 100% – a favore dell'ambiente.**



**BMW Motorrad GmbH + Co.**

Bestell-Nr. 01 74 9 799 064

7. 92

1. Auflage italienisch